

Hur ser du ut egentligen?

Alla är nog överens om att bra sikt är A och O för trafiksäkerhetens skull. Men förr eller senare riskerar vi alla att drabbas av ett stenscott eller en spricka i bilens vindruta.

Även om ett stenscott ser oskyldigt ut, kan det utgöra en allvarlig trafikfara genom att försämrå sikten för dig som förare. Även ett mindre stenscott kan dessutom utan förvarning plötsligt bli en allvarlig spricka.

Om stenscottet eller sprickan hamnar i zon A på din vindruta (se illustration) räcker det dessutom att skadan är så liten som 10 mm i diameter för att du ska riskera att få en tvåa i besiktningsprotokollet.

Tänk dessutom på att ljuset från mötande trafik kan brytas i den skadade vindrutan så att du blir allvarligt bländad!

Kom ihåg att alltid rådgöra med en auktoriserad bilglasmästare* om du drabbats av en skada i bilens vindruta.

*: På www.gbf.se hittar du en förteckning över auktoriserade bilglasmästare i din närhet.

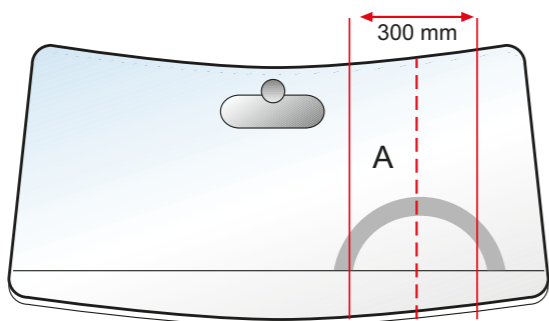

SBMbutiken

Trygghetsprodukter för fordonsägare

SBM Bilglasförsegling

Med SBM Bilglasförsegling får du bättre sikt året runt. Regn, snö och smuts pärlar av vindrutan och vindrutetorkarna blir i stort sett överflödiga. Håller cirka 2000 mil. Tål både maskin- och högtryckstvätt.



Ditt pris
149:-

(Ord.pris 169 kr)

Synlig trygghet!



70:-

SBM Reflexväst

Utan reflex syns du inte i mörker förrän en bil är cirka 20 meter ifrån dig. Med SBM Reflexväst syns du på 450 meters avstånd från en bil med helljus! Reflexvästen räddar liv!

Läs mer på www.sbmfordon.se/ryds

Glasförsäkring i samarbete med Ryds Glas

Med en glasförsäkring slipper du dyra självrisker när du drabbas av till exempel stenscott och måste byta bilens vindruta. Genom vår partner Ryds Glas skaffar du dig enkelt en förmånlig glasförsäkring – **för endast 269 kronor!**

Trygghetsprodukterna beställer du på www.sbmfordon.se.

SBMnytt

"Min sida" är din sida

Har du besökt "Min sida" på sbmfordon.se ännu? Om inte är det dags att göra det nu!

Även om "Min sida" fortfarande är under utveckling kan du redan nu hantera dina personliga uppgifter i en säker webbmiljö. Du kan också se och få en överblick över dina försäkringsprodukter hos SBM och deras respektive löptider. På så vis riskerar du aldrig att missa att förnya dina och bilens trygghetslösningar!

Under 2011 kommer du dessutom att få möjligheten att sköta din skadeanmälan direkt via "Min sida" och redan under detta år kommer vi att lägga upp olika förmånliga erbjudanden för dig som i dag är SBM-kund. Det lönar sig alltså definitivt att med jämna mellanrum logga in och se vad som är aktuellt på "Min sida"!

Besök din egen sida på www.sbmfordon.se/min-sida och logga in med ditt kundnummer från din senaste SBM-faktura och ditt eget personliga lösenord. Har du inget lösenord följer du bara instruktionerna på sidan. Välkommen till "Min sida" – din egen sida hos SBM!



1508515

SBM

Trygghet & trafik

Höst

Goda idéer från SBM för trygghet och trafik



TÄVLA OCH VINN!

Var med i vår spännande tävling på hemsidan och få chansen att vinna en GPS.

Vissa barn önskar att de var vuxna.
Andra önskar att de fick vara barn.

Läs om vårt arbete och ge en gåva på reddabarnen.se eller plusgiro 90 2003-3



Rädda Barnen

SBM
www.sbmfordon.se

Sälja eller köpa begagnad bil?

Vare sig du säljer eller köper en begagnad bil finns det ett antal skyldigheter och rättigheter som du bör känna till. Bra vägledning till vad som gäller, vilka rättigheter och skyldigheter säljare respektive köpare har, och vad du rent allmänt bör tänka på kan du få av Konsumentverket.

Det man generellt kan säga vid sälj eller köp av begagnad bil är att man inte ska ha för bråttom. För köparens del kan det betyda att

man till exempel ska ta sig tid att titta på mer än en bil innan man bestämmer sig. För säljarens del kanske det snarare betyder att ta sig tiden att få bilen testad och certifierad innan man sätter den till försäljning.

Tydlighet är en annan faktor som kan vara noga vid ett begagnat bilköp. Ju tydligare du som säljare är med hur mycket du vill ha för din bil, desto snabbare kommer du att få den såld. Som köpare bör du vara lika tydlig med vad du är beredd att betala.

Hemsidor som är värda att besöka om du står i begrepp att sälja eller köpa begagnad bil är till exempel www.konsumentverket.se, www.bilcert.se och www.motormannen.se.

Checklista begagnad bil

Står du i begrepp att köpa begagnad bil? Här är en liten checklista på sådant du kan kontrollera själv. Tänk på att listan inte kan tillåtas vara avgörande för ditt bilköp, den är bara till för att hjälpa dig sortera bort de uppenbart dåliga exemplaren. Kom ihåg att checklistan inte kan ersätta en professionellt utförd biltest, utförd av till exempel BilCert, Bilgaranti eller Motormännena.

Var?	Vad?
Batteri	Är polerna oxiderade? Läcker batteriet?
Däck och fälg	Är däck och fälgar oskadade? Är däcken ojämnt slitna?
Golv	Finns det rost i golvet? I så fall kan det tyda på en vattenläcka. Lyft på mattorna i både kupén och i bagageutrymmet. Se upp med dålig lukt.
Instrumentpanel	Är panelen hel? Saknas något instrument? Se upp med hål eller märken efter borttagna tillbehör.
Interiör allmänt	Hur ser bilen ut invändigt? Är den välvärdad eller hårt sliten? Dåligt underhåll invändigt kan tyda på andra brister.
Kaross	Är bilen omlackerad? Titta på listerna vid fönstren och längs med bilens sidor. Hittar du annan färg där bör du fråga varför.
Klädsel	Hur ser stolarnas och dörrarnas klädsel ut? Är de onormalt smutsiga? Titta även under eventuell överdragsklädsel.
Kylare	Titta noga i kylaren och runt slangar och fästen. Verkar kylarvattnet rent? Läcker det någonstans?
Motorum	Är det ovanligt oljigt och smutsigt? Se upp för dåligt underhåll.
Oljesticka	Kontrollera oljan genom att titta på oljestickan. Är oljan ren eller missfärgad?
Strålkastare	Är glasen hela? Se upp med rostliknande angrepp på reflektorn, det kan tyda på vattenläckage.
Tak invändigt	Finns det revor eller hål?
Tröskel	Är hela tröskeln av metall eller lappad med plast? Kolla med en magnet. Se upp med rost eller lagningar med plast eller nitar.

Källa: Konsumentverket.

NYTT!

Vem besiktar din bil?

Du har väl inte missat att fordonsbesiktningen har konkurrensutsatts sedan den 1 juli? Precis som tidigare är det däremot du själv som har ansvaret för att din bil verkligen blir besiktad – det är möjligheten att välja vem som ska göra det som är ny.

Tänk på att du inte längre kommer att få en formell kallelse från Svensk Bilprovning när det är dags att besikta bilen. I stället kommer du sannolikt att få erbjudanden från flera olika besiktningföretag. Från och med 1 juli kan du på myndigheten Swedacs hemsida se vilka företag som är godkända för att utföra kontrollbesiktningar på svenska fordon.

Mer information om de nya besiktningreglerna kan du få av Transportstyrelsen på www.transportstyrelsen.se eller 0771 25 25 25, eller av Swedac på www.swedac.se eller 0771 99 09 00.

Källa: Transportstyrelsen.

Fler bilar spårlöst borta

Du som märkt din bil kan glädjas över att du gjort ett riktigt val. Den senaste statistiken från Trafikförsäkringsföreningen visar nämligen att även om det totala antalet bilstölder minskar, ökar andelen bilar som försvinner spårlöst efter en stöld. Tidigare har den andelen legat stadigt på cirka 9 procent men har nu ökat till 12 procent.

– Orsaken är att den organiserade brottsligheten ökar, säger Leif Björklund, vd för Larmtjänst, i ett pressmeddelande från Trafikförsäkringsföreningen. Det handlar alltså inte om att någon stjälar bilen för en "joy-ride" eller liknande. Här är det bilar som försvinner helt och hållet genom exempelvis export och oidentifiering.

Stöldskyddsmärkning på bilrutor försvårar just den här typen av brott eftersom den permanenta rutmärkning gör att bilen är lätt att identifiera för tull och polis. För att ge bilen en ny identitet måste tjuvarna byta allt bilglas, vilket är mycket dyrt och gör att tjuvarna väljer bort bilen.

Källa: Trafikförsäkringsföreningen.

Testa eller inte?

Att köpa begagnad bil privat är i dag mycket enklare än tidigare. Både som säljare och som köpare har du i dag nämligen möjlighet att testa den aktuella bilen och få den certifierad. I vissa fall kan du till och med få en garanti kopplad till den begagnade bilen – trots att du köper den av en privatperson. Här är några av fördelarna att låta ett certifieringsföretag* testa den begagnade bilen:

Köpare	Säljare
Test på över 190 punkter	Få ut maximalt pris
Säkert on-line protokoll	Lättare att sälja på distans
Kan teckna garanti, även i efterhand	Sälj med garanti
Vet vad du köper	Årlig försäljning

* Se även checklista längst till vänster.

Källa: www.bilcert.se.

Ljuva toner med Stockholmspolisens

Trots det bistra vädret stämmer de med passande pondus upp i en välklingande melodi som värmer ordentligt. Stockholmspolisens musikkår är på turné och inleder med en konsert på danska Dyrehavsbakken. SBM gillar glada toner och sponsrar sedan en tid tillbaka den nu mer än 70 år gamla musikkårens verksamhet.



Bernt Blomberg.

– Det känns bra med en sponsor som SBM, säger Bernt Blomberg, reseledare för musikkårens turné och själv nyckelförsäkringskund hos SBM.

– Ja, vi är några stycken i ensemblen som dessutom är SBM-kunder, säger Bernt.

Relationen mellan SBM och Stockholmspolisens

musikkår tog egentligen sin början för några sedan, när Bernt befann sig på Malta för en konferens.

– Plötsligt upptäckte jag att någon hade stulit nycklarna till min Mercedes från hotellrummet, berättar Bernt.

Efter anmälan till polis och meddelande till SBM togs

nya nycklar fram till Bernts Mercedes. Kvittot sändes till SBM, som tack vare nyckelförsäkringen omgående ersatte Bernts utlägg. Det som kunde slutat illa, blev på så sätt i stället början på en god relation. Nästan som en melodi ...



Läs mer om Stockholmspolisens musikkår på www.sbmfordon.se/spmk

Ser du ordentligt i mörkret?

Kvällar och nätter blir mörkare i takt med att vi närmar oss den kallare delen av året. Ute på vägarna gör många misstaget att inte använda sitt helljus på bilen i den utsträckning de borde.

I mörkerkörning räcker nämligen inte halvljuset till för att du ska upptäcka ett föremål, en person eller ett djur. Om du exempelvis håller 70 km/h kan det mellan hel- och halvljus skilja så mycket som 250 meter innan du upptäcker ett hinder. Med helljus ser du en person på 300 meters avstånd. Med halvljus är sträckan inte mer än 50-70 meter. Skillnaden kan handla om liv eller död ...

Här är några tips att ta med dig vid mörkerkörning:

- Se till att bilens hel- och halvljus fungerar som det ska – på båda sidor.
- Kör med helljus oftare.
- Vid tung last, ändra strålkastarnas höjdställning.
- Rengör strålkastarna regelbundet.
- Vid möte, bländas av helljuset absolut senast när den andra gör det.
- Vid möte, slå på helljuset när ni passerar varandra, inte innan.

Kom ihåg: Om du ser det svagare bakljuset på framförvarande bil, lär föraren redan ha sett ditt starkare framljus. Bländas av i tid!

TÄVLING!



Tävla och vinn en GPS!

Miss inte vår roliga tävling på hemsidan!

Tävla och hitta rätt i världen!

Var med i vår spännande tävling på hemsidan och få chansen att vinna en GPS värd cirka 2 000 kronor eller andra fina priser. På www.sbmfordon.se/tavling hittar du frågorna och alla svaren finns i foldern.

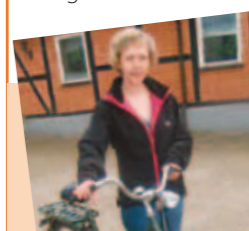

GRATTIS!
Säger vi till Carina i Sjöbo som vann cykeln i vårtävlingen.